

Missione

Essere in grado di fornire regolarmente ricambi auto in grado di soddisfare le esigenze dei clienti, nonché i requisiti legali e normativi applicabili.

Visione

Mantenere la posizione di leadership mondiale all'interno dell'industria dell'aftermarket.

Valori

Da oltre 30 anni, **Metalcaucho** basa il suo lavoro sui seguenti valori:

- ✓ Investire sul continuo monitoraggio e sull'innovazione tecnologica.
- ✓ Offrire prodotti con una affidabilità equivalente all'originale ma ad un prezzo maggiormente competitivo.
- ✓ Mantenere un alto livello di servizio.
- ✓ Apportare valore aggiunto ai nostri clienti partendo da un supporto tecnico specializzato.
- ✓ Basare le relazioni con i nostri fornitori su valori quali onestà e collaborazione.
- ✓ Soddisfare le richieste dei nostri clienti e rispettare i requisiti normativi del prodotto.
- ✓ Promuovere e migliorare continuamente i nostri processi produttivi.
- ✓ Incoraggiare il lavoro di squadra interno per renderlo un prezioso contributo al miglioramento dell'azienda.

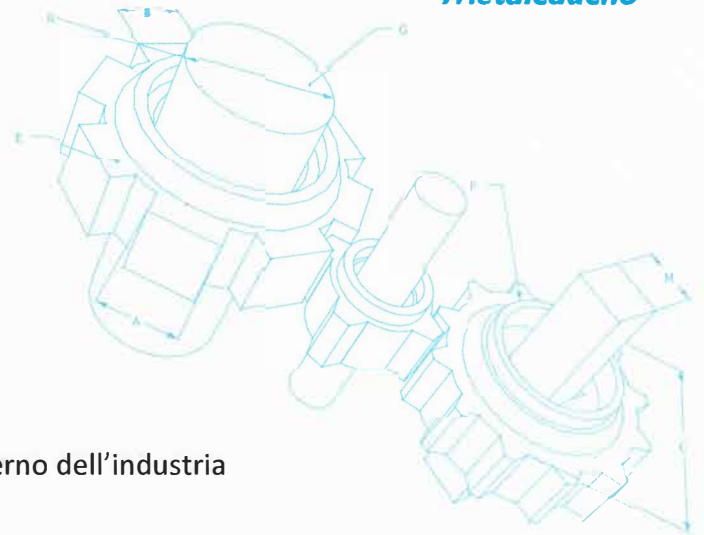

Barcelona, 3 aprile 2024



Direzione Generale